

Transpallet semi-automatico con guida a laser 2.4 t

BT autopilot LAE240



Transpallet semi-automatico con guida a laser

Caratteristiche					LAE240
Identificazione	1.1	Costruttore			BT
	1.2	Modello			LAE240
	1.3	Alimentazione			Elettrico
	1.4	Guida			A timone
	1.5	Portata nominale	Q	kg	2400
	1.6	Baricentro	c	mm	600
	1.8	Distanza schiena forche/asse ant.	x	mm	980
	1.9	Interasse	y	mm	1363
	Peso	2.1	Peso del carrello, senza la batteria		kg
2.2		Pressione, con carico, su ruota trazione/ pivottante/ rulli forche		kg	835/449/2160
2.3		Pressione, a vuoto, su ruota trazione/ pivottante/ rulli forche		kg	459/370/212
Ruote	3.1	Ruota trazione/pivottante/rulli forche			Vulkollan
	3.2	Dimensione rullo, anteriore		mm	Ø 250
	3.3	Dimensione ruota, posteriore		mm	Ø 85x75 ¹⁾
	3.4	Ruote aggiuntive (dimensioni)		mm	Ø 150 x 50
	3.5	Ruote, numero anteriore/posteriore (x=ruote comandate)			2-1x/4
	3.6	Carreggiata anteriore	b ₁₀	mm	547
	3.7	Carreggiata posteriore	b ₁₁	mm	370
Dimensioni	4.4	Sollevamento forche	h ₃	mm	140
		Altezza di sollevamento	h ₂₃	mm	225
	4.8	Altezza pedana abbassata da terra	h ₇	mm	230
	4.9	Altezza timone in posizione di guida, min./max.	h ₁₄	mm	1085/1450
	4.15	Altezza, forche abbassate	h ₁₃	mm	85
		Altezza totale con scanner	h ₂₀	mm	2245
		Altezza di lavoro del raggio laser	h ₂₁	mm	2222
	4.19	Lunghezza totale, con pedana sollevata	l ₁	mm	2180
	4.20	Lunghezza carrello forche escluse, con pedana sollevata	l ₂	mm	970
	4.21	Larghezza telaio	b ₁	mm	790
	4.22	Dimensioni forche	s/e/l	mm	78/180/1200
	4.25	Scartamento esterno forche	b ₅	mm	550
	4.32	Luce da terra, centro dell'interasse	m ₁	mm	55
	4.34	Corridoio di stivaggio per pallet 800x1200 nel senso della lunghezza, con pedana sollevata	A _{st}	mm	2499
	4.35	Raggio di sterzata	W _a	mm	1939
Dati sulle prestazioni	5.1	Velocità di trazione, con/senza carico		km/h	6,0/6,0
	5.2	Velocità di sollevamento, con/senza carico		m/s	0,04/0,06
	5.3	Velocità di discesa, con/senza carico		m/s	0,04/0,04
	5.8	Pendenza superabile, con/senza carico		%	8/11 ²⁾
	5.10	Freno di servizio			Elettrico
Motore elettrico	6.1	Potenza motore di trazione S2 60 min		kW	2,5
	6.2	Potenza motore di sollevamento a S3 10%		kW	2,2
	6.4	Tensione batteria, capacità nominale K _s		V/Ah	24/450
	6.5	Peso batteria		kg	380
Altri	8.1	Tipo di controllo motore			BT Powerdrive
	8.4	Livello acustico al conducente in base a EN 12 053		dB(A)	58

1) Riferite a rulli singoli e con forche con lunghezza l = 1450 mm

2) Misurata sulla base degli standard della casa madre.

Dati basati sul vano batteria medio, standard, l = 1200 mm

Le prestazioni e le dimensioni del carrello sono nominali e soggette a tolleranze.

I prodotti e le specifiche tecniche BT Products AB possono subire modifiche senza preavviso.

Caratteristiche in funzione del vano batteria **BT autopilot**

Dimensioni		LAE240			
		Vano Batteria		Medio	Grande
1.9	Interasse, forche sollevate	y	mm	1363	1449
4.19	Lunghezza totale, con pedana sollevata	l_1	mm	2094	2180
4.20	Lunghezza carrello forche escluse, con pedana sollevata	l_2	mm	893	970
4.34	Corridoio di stivaggio per pallet 800x1200 nel senso della lunghezza, con pedana sollevata/abbassata	A_{st}	mm	2416	2499
4.35	Raggio di sterzata con pedana sollevata	W_a	mm	1853	1939
6.4	Tensione batteria, capacità nominale K_5		V/Ah	24/300-465	24/300-620
6.5	Peso batteria, min.—max.		kg	250—380	280—500

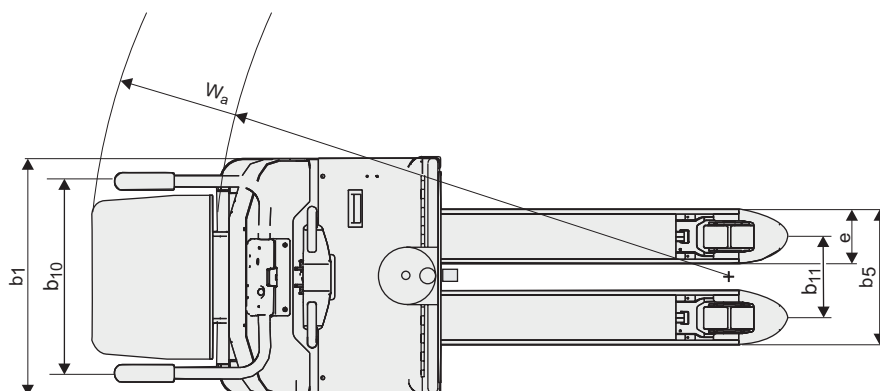
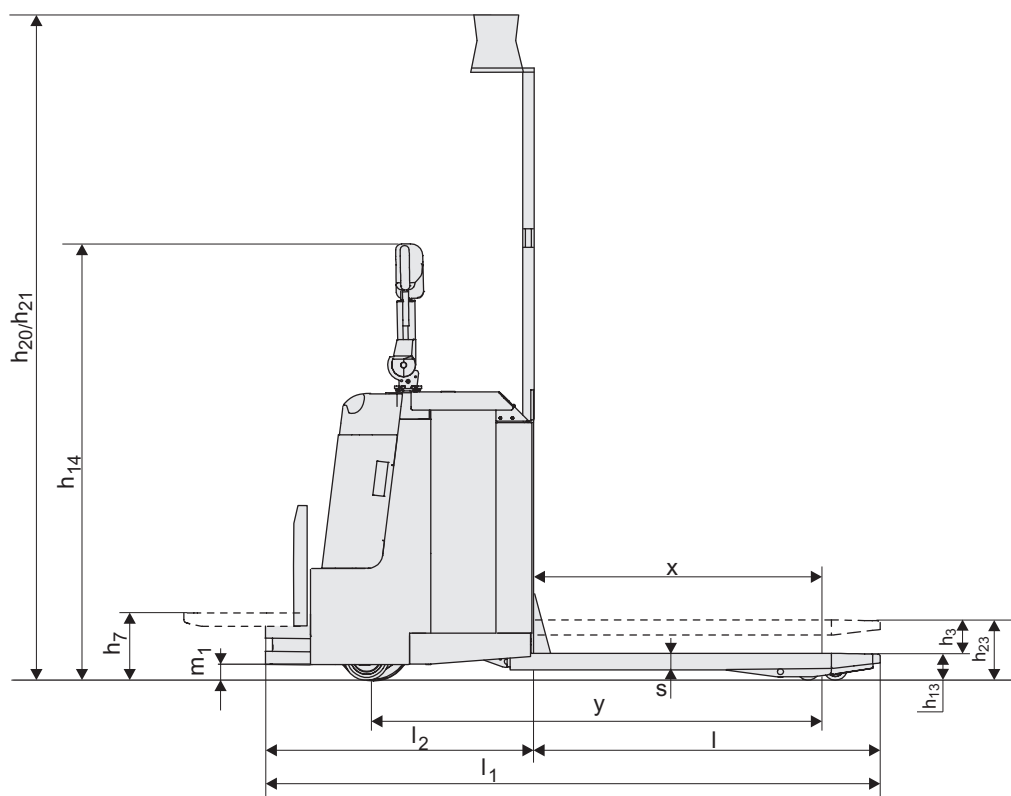

Caratteristiche carrello:

- Sistema BT Powerdrive
- Sistema trazione Powertrack
- Display informativo
- Sistema di frenatura elettronico
- Freni elettronici rigenerativi
- Sistema di protezione del conducente
- Estrazione laterale della batteria



TP-Technical Publications, Sweden — 746906-300, version 1, 1105

